

**autosalon** \_\_\_\_\_  
**DAJBYCH**

# Katalog příslušenství

## Jeep Wrangler JL

květen 2019



**4X4 ACCESSORIES**

**TAUBENREUTHER**



**OLD MAN EMU**  
4X4 SUSPENSION BY ARB

**SNO-WAY**  
SNOW & ICE CONTROL EQUIPMENT

DAJBYCH, s.r.o., Na Výsluní 33, Plzeň, 32600  
tel: +420377223535, fax: +420377223535  
e-mail: [shop@arb4x4.cz](mailto:shop@arb4x4.cz)

**autosalon** \_\_\_\_\_  
**DAJBYCH**  
[www.dajbych.cz](http://www.dajbych.cz)

**ARB4x4.CZ**  
NOVÝ E-SHOP S OFFROAD PŘÍSLUŠENSTVÍM  
e-shop: [www.ARB4x4.CZ](http://www.ARB4x4.CZ)

# Obsah

Předmluva.....	2
Podvozek OLD MAN EMU .....	3
Podvozek OME-BP 51 .....	4
ARB Air Locker - uzávěrky diferenciálů .....	5
Navijáky WARN pro Jeep Wrangler JL.....	6
Montážní sada navijáku "Hidden" .....	7
Kryty podvozku Taubenreuther .....	8
ARB ochranné nášlapy .....	9
ARB zadní nárazník.....	10
ARB zesílená víka nápravy.....	11
Zvýšené sání Safari Snorkel.....	12
Střešní nosiče ARB .....	13
Zásuvkový systém ARB Outback .....	14
Sno-Way - zimní údržba - pluhy .....	15

# Předmluva

Rádi bychom Vám představili firmu DAJBYCH, s.r.o. DAJBYCH je firma, ve které máme cit pro offroad maniačky tak i pro lidi, kteří potřebují svůj vůz, jako pracovní nástroj na který se mohou spolehnout 365 dní v roce. Proto jsou naše produkty ty z nejvybranějších a nabízíme vám to nejlepší možné včetně instalace a následného servisování. Dlouhodobě spolupracujeme s firmami ARB, Taubenreuther, WARN, Old Man Emu a mnoha dalšími.

Katalog Vám ucelí nabídku našich produktů přesně pro Váš Jeep Wrangler JL. Přejeme Vám hezké čtení.

# Podvozek OLD MAN EMU



Zejména u vozidel 4x4 je vývoj systému pérování komplexním úkolem. Nejkritičtější faktorem je hmotnost vozidla. Vyvinutí pouze jedné varianty systému pérování není praktické, protože každý uživatel své vozidlo vybavuje a využívá jiným způsobem. Většina sad pérování, kterými jsou vozy 4x4 dodatečně vybavené má často jen jednu variantu bez možnosti konfigurace odpružení pro přední a zadní nápravu nezávisle. V této konfiguraci často hraje hlavní roli zvýšení bez ohledu na celkové vyladění a nastavení podvozku je pak často příliš nepohodlné nebo nestabilní. Firma OLD MAN EMU se vydává komplikovanější cestou: pro různé situace používá různé typy pružin a tlumičů pro přední i zadní nápravu individuálně. Pro správné určení komponentů je rozhodující zejména zatížení náprav. Proto je možno zvolit více variant pružin a tlumičů a je tak možno dosáhnout optimálního výsledku. Kompletní pérování pro Isuzu D-Max nabízí zvýšení pérování a zvětšení jeho chodu o 30 mm na přední nápravě a zadní nápravě. Díky tomuto zvýšení je pak možno použít i větší průměr pneumatik, čímž se docílí dalšího zvýšení.



Abychom byli schopni nabídnout podvozek, který bude maximálně odpovídat Vaším požadavkům, potřebujeme k tomu co nejvíce informací, jak je to jen možné. Proto Vás prosíme, abyste si vyžádali individuální nabídku.



## Klíčové vlastnosti nových tlumičů OLD MAN EMU Nitrocharger Sport

- 1) Kvalitní pouzdra jsou vyrobená z polyuretanových pryžových materiálů.
- 2) Vnější plastový kryt chrání tlumič před kamínky a nečistotami.
- 3) Pístní tyč o průměru 18 mm je vyrobená z pevnostní oceli, na povrchu indukčně kalená a pochromovaná.
- 4) Pístní tyč je vedena nově konstruovaným bronzovým pouzdem s teflonovou úpravou a utěsněný novým těsněním se 3 břity. To zabraňuje úniku oleje.
- 5) Pracovní povrch válce je potažený teflonem.
- 6) Tlumič je naplněný dusíkem, který zvyšuje rozsah pracovních teplot a zlepšuje průtok oleje.
- 7) Píst nové konstrukce s velkým průtokem snižuje pění a přehřívání oleje. Technologie dvou průtokových talířových lamel zajišťuje nezávisle na řídiči optimální nastavení v celém spektru jízdních režimů.
- 8) Vysocí kvalitní olej je odolný proti vadnutí a pění.
- 9) Vnější plášť tlumiče má zesílenou stěnu o tloušťce 1,6 mm. Ta zajišťuje větší odolnost tlumiče proti poškození.
- 10) Nová je i konstrukce přepouštěcího ventilu s technologií talířových lamel, která optimalizuje průtok oleje.

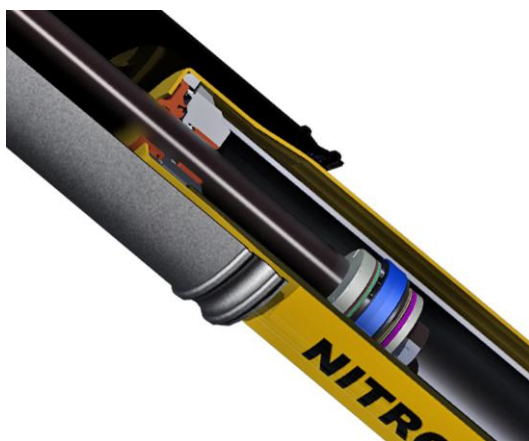

# Podvozek OME-BP 51



Podvozek OME-BP51 je to nejpokročilejší co může společnost ARB nabídnout. Jedná se o usilovný vývoj zcela nového systému tlumičů. Tým inženýrů měl před sebou hlavní cíl. Tím bylo nabídnout zákazníkům maximální možnou trakci na jakémkoliv typu povrchu. Po 4 letech vývoje inženýři představili zcela novou řadu podvozků OME BP-51.

Navržené, vyvinuté a testované zcela vlastními silami od týmem ARB ze sekce Old Man Emu, BP-51 tlumiče jsou speciálně vyvinuty pro každé vozidlo a využívají stávající montážní místa. Poskytují bezkonkurenční komfort a kontrolu nad všemi povrchy, revoluční konstrukce vnitřního bypassu zajišťuje, že na vnější straně tlumiče nejsou žádné kanály pro přenos kapaliny. Výsledkem je moderní design a skvělá účinnost.

Technologie bypass. U tlumičů OME-BP51 je využit speciální systém na proudění oleje v tlumičích. Na rozdíl od konvenčního řešení zde neproudí olej pouze okolo pístu tlumiče, ale i odtokovými kanálky. Tím je možné docílit citlivého tlumení na asfaltovém povrchu i velkých útlumů v těžkém terénu.



## Klíčové vlastnosti:

- Nastavení odskoku a přepětí tlumiče až v 10 úrovních. Dokonalé nastavení jízdního komfortu na jakémkoliv povrchu. Nastavení se provádí klíčem a je možné změnit nastavení bez vyjmutí tlumičů z vozu.
- Bypassová technologie. Maximální možný tlumící účinek.
- Možnost přepětí pružiny pro vůz bez zatížení, s nárazníkem, s nárazníkem a navijákem. Tlumičová sada, tak vyhoví každému zákazníkovi.
- Závodní technologie pro každodenní použití.
- Oddělený rezervoár na olej. Snižuje při velkém zatížení teplotu oleje a tlumiče fungují stále skvěle.
- Hadice odolná vysokým teplotám pro optimální průtok oleje.
- Velká kulová ložiska z teflonu
- Dosedací plocha u pružiny vyrobená z hliníkové slitiny 6061.
- Tělo tlumičů o průměru 51mm vyrobené z hliníkové slitiny 6061 typu III. S tvrdým eloxovaným povrchem pro zvýšení tepelné účinnosti a odolnosti proti korozi.

# ARB Air Locker - uzávěrky diferenciálů



100% uzávěrkou diferenciálů ARB lze u Wrangleru JL vybavit přední i zadní nápravu. Výhodou této uzávěrky je to, že v běžném provozu funguje jako běžný otevřený diferenciál. To nezpůsobuje žádné nadměrné opotřebení pneumatik, nedochází k překvapivému a neočekávanému uzamčení a tím ani ke snížení ovladatelnosti vozu. V terénu, kde to situace vyžaduje, lze pomocí tlačítka umístěného na palubní desce uzavřít zvolenou nápravu ve zlomku sekundy se 100% účinností. Zapnutý kompresor udržuje potřebnou zásobu stlačeného vzduchu, aby bylo možné uzávěrku kdykoli aktivovat. Vhodná pozice pro umístění kompresoru je motorový prostor.

Pro ovládání uzávěrky ARB je možno zvolit ze tří variant kompresorů.

**První** variantou je ekonomická verze malého kompresoru, který však umožňuje pouze ovládání jedné nebo dvou uzávěrek.

**Druhou** variantou je použití většího kompresoru, jenž ve spojení s hadicí dokáže mimo ovládání uzávěrek také hustit pneumatiky, případně čluny, matrace, míče, kola apod. Pro huštění pneumatik je vhodné použít také nástavec s tlakoměrem s možností snižování tlaku.

**Třetí** variantou je volba dvojitého velkého kompresoru, který spolu s příslušenstvím zvládne pohánět i menší vzduchové nářadí.

**RD100** Přední uzávěrka ARB RD100 *\* Pouze pro Wrangler JL Sahara bez OE uzávěrek*

**RD244** Zadní uzávěrka ARB RD244 *\* Pouze pro Wrangler JL Sahara bez OE uzávěrek*

**171302** Hadice s adapterem 6m 171302

**171503** Montážní sada zásobníku vzduchu na dvojité kompresor pro uzávěrku

**CKMA12** Kompresor Medium CKMA12

**CKMTA12** Dvojitý kompresor CKMTA12

**ARB605A** Nástavec s analogovým tlakoměrem



uzávěrka ARB



kompresor ARB CKSA12



kompresor ARB CKMA12



kompresor ARB CKMTA12



hadice ARB 171302



nástavec s analogovým tlakoměrem ARB 605A

# Navijáky WARN pro Jeep Wrangler JL



Naše produkty pocházejí od vedoucí firmy na trhu s automobilovými vyprošťovacími navijáky, od firmy WARN z USA. Kvalita a funkčnost se opírá o šedesátiletou zkušenost na trhu. Pro Jeep Wrangler JL nabízíme kvalitní navijáky osvědčené koncepce a také samozřejmě úplně nové, výkonné navijáky WARN ZEON. Tyto kompaktní navijáky moderního vzhledu vynikají celou řadou vlastností. Na první pohled neměnný vzhled navijáku "i" verze s ovládacím blokem umístěným v přemostění nad bubnem lze změnit demontáží a oddělením bloku. Tím vzniká naviják klasické nízké zástavbové koncepce, umožňující snazší zástavbu do originálního nárazníku. Skříň navijáku i buben jsou vyrobené z hliníkové slitiny, která zajišťuje odvod tepla a zároveň má dostatečnou pevnost. Buben umožňuje výměnu ocelového lana za syntetické. Vylepšené utěsnění splňuje ochranu IP68. Nový motor je rychlejší, tišší a potřebuje méně času na své ochlazení. Také konstrukce nové převodovky je inspirovaná funkčností a dlouhou trvanlivostí. Některé navijáky nabízíme i v provedení dle normy EN-144492-1 pro ZEON 8 (36 kN) pro ZEON 10 (39 kN).

**89640** WARN ZEON 8, 3600 kg  
**89650** WARN ZEON 10, 4500 kg

**97760** WARN Tabor 8, 3600 kg  
**97770** WARN Tabor 10, 4500 kg

Navijáky je možno dodatečně vybavit syntetickým lanem a hliníkovým průvlakem. Navijáky je možno dodatečně vybavit rádiovým ovládáním.

**10-1190309** Syntetické lano 30 m x 9,5 mm, alu průvlak, hák  
**10-140900** Syntetické lano TAIO 27 m x 9,4 mm  
**87914** Hliníkový průvlak WARN Spydura

**10-7609** Hliníkový průvlak  
**90287** Bezdrátové ovládání WARN



WARN ZEON



WARN TABOR

Bezdrátové ovládání WARN



Syntetické lano



Hliníkový průvlak lana Spydura



Syntetické lano TAIO

# Montážní sada navijáku "Hidden"

**TAUBENREUTHER**

Montážní sada typu "Hidden" slouží k trvalému, neodnímatelnému upevnění navijáku k vozu. A zároveň je naviják ukrytý v originálním nárazníku. Vyčnívající částí navijáku je tak pouze válečkové vedení lana - rolny, které se během provozu na silnici zakrývají krytem, dodávaným spolu s montážní sadou. Sada je schválena u Ministerstva dopravy České republiky a DAJBYCH, s.r.o. má oprávnění zapsat tuto montážní sadu s navijákem WARN do technického průkazu vozu. Pro naviják podle normy EN14492-1 si vyžádejte speciální nabídku.

**16-6620-NW** Montážní sada bez navijáku, bez syntetického lana, bez hliníkového průvzlaku

Do montážní sady **16-6620-NW** je možné použít konkrétní navijáky:

- WARN ZEON 8
- WARN ZEON 10
- WARN ZEON 10S
- WARN TABOR 8
- WARN TABOR 10

**16-6620-ENTRY** Montážní sada navijáku včetně navijáku WARN Tabor 8

**16-6620-PREM** Montážní sada navijáku včetně navijáku WARN ZEON 10

**16-6620-ULTI** Montážní sada navijáku včetně navijáku WARN ZEON 10 Platinum

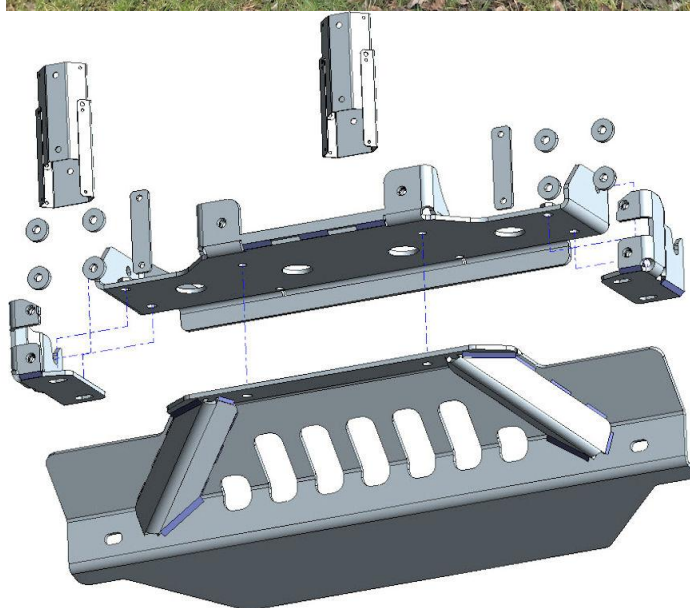



# Kryty podvozku Taubenreuther

**TAUBENREUTHER**

Při jízdě v terénu může dojít k poškození některých důležitých součástí vozu. Vhodně zvolené kryty spodní části podvozku mohou tomuto poškození zabránit. Kryty německého výrobce Taubenreuther jsou určeny k ochraně důležitých prvků vozidla. Jsou vyrobené z hliníkové slitiny o tloušťce 6 mm. Jednotlivé kryty lze namontovat i samostatně a jejich montáž není závislá na montáži všech ostatních krytů. Jednotlivé panely jsou vyrobené tak, aby je bylo možno namontovat bez vrtání, řezání nebo svařování. K montáži se používají originální úchytné body, případně tam, kde je to nutné, výrobce dodává přídatné držáky nebo další montážní materiál. Kryt zároveň umožňují běžný servis bez nutnosti demontáže. Kryty zároveň zajišťují dostatečný přístup vzduchu k motoru a k převodovce a proto je zabráněno přehřívání vlivem zhoršeného chlazení.

*Pozor, pokud je na vozidle montážní sada navijáku Hidden není nutné objednat kryt motoru. Samotná montážní sada slouží jako ochrana motoru. Kryt nádrže nelze použít s nádrží Frontier Tank.*

29-T100101 Kryt motoru

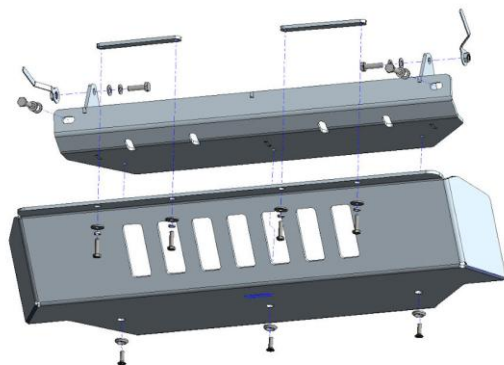

29-T100102 Kryt převodovky

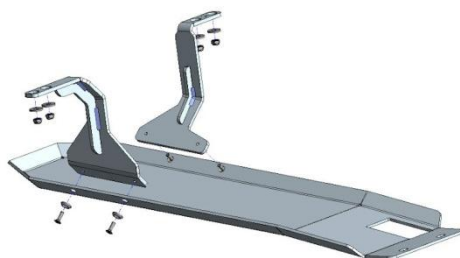

29-T100103 Kryt zadní část

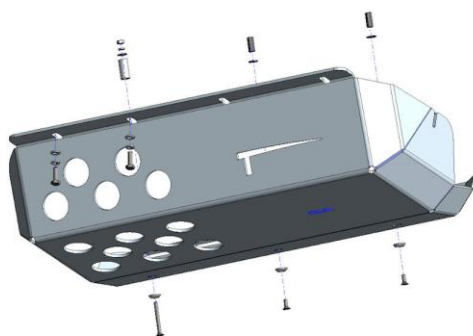

29-T100104 Kryt předního diferenciálu

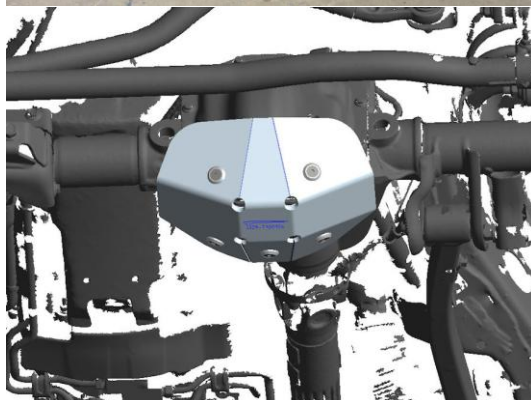
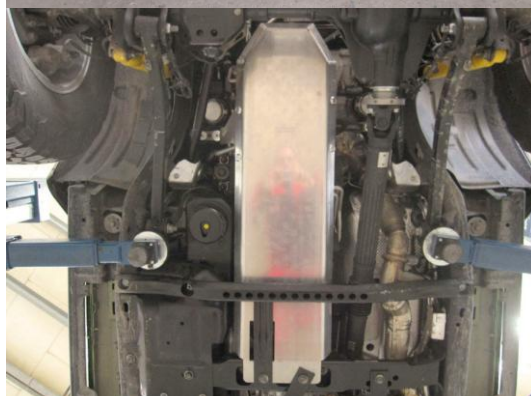
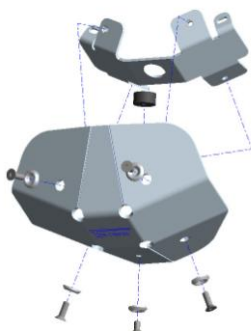

# ARB ochrané nášlapy

**ARB 4X4 ACCESSORIES**

V terénu je zapotřebí nášlapů, které ochrání vůz před poškozením při projíždění obtížných cest. Přesně takové parametry splňují nášlapy ARB. Pomohou i při nastupování do vozidla. Myslelo se i na designové prvky. Před předními dveřmi se tyčí logo ARB. Nášlapy jsou napevno pronýtované i do karoserie vozu. Jsou dostupné pro 4 dveřový (obj. č. 4450240) a 2 dveřový model (obj. č. 4450250).



4 dveřové provedení

2 dveřové provedení

# ARB zadní nárazník

Dokonalá ochrana spolu s perfektním designem. To je zadní nárazník ARB. V nárazníku jsou přímo integrována vyprošťovací oka vhodná pro použití se třmeny. Tažné zařízení neomezuje prostupnost terénu, pokud není zrovna tažné zařízení zapotřebí, je možné ho demontovat a díky tomu získat skvělý sjezdový úhel.

Obj. č. 5650380



# ARB zesílená víka nápravy

**ARB 4X4 ACCESSORIES**

Kryty diferenciálů ARB jsou vyrobeny z extrémně odolné litiny. Kryt tak chrání koš diferenciálu, talíř a hrušku, zvláště účinně při násilném dotyku se zemí, zatímco plochý tvar zajišťuje velkou světlost v úli pod nápravami. Kromě toho konstrukce krytu ARB zvyšuje torzní tuhost celé geometrie nápravy o 1300 Nm, takže se soukolí diferenciálu může pohybovat zcela bez omezení, což přispívá ke zvýšení jejich životnosti.

Integrovaná měřka umožňuje nejen sledovat hladinu oleje v nápravě, ale také ukazuje, zda v diferenciálu není voda. Na konci měřky a na vypouštěcí zátce jsou magnety a mřížka, které zachycují kovové části a poskytují včas varování před jakýmkoli známkami poškození nebo zvýšeného opotřebení.



# Zvýšené sání Safari Snorkel



Systém zvýšeného sání Safari Snorkel byl vyvinutý před léty v Austrálii za účelem ochrany motoru před vniknutím vody do sání vzduchu při brodění skrze hlubokou vodu. Řada šnorchlů je postupně rozšiřována a montážní materiál vylepšován spolu s novými modely vozů 4x4. Konstrukce sání je vždy uzpůsobena nejen tvaru a provedení vozidla, ale zejména také požadavku na množství nasávaného vzduchu. Zdvihový objem motoru hraje rozhodující roli, ale důležité je i to, zda se jedná o přeplňovaný vznětový motor nebo o benzínový motor. Zvýšená vnější část je doplněna tzv. hlavici Air Ram, která účinně odděluje nasávanou vodu za deště a díky vysoké poloze významně snižuje množství nasávaného prachu při jízdě v prašném prostředí a v koloně. Velkým přínosem je optimalizované proudění přiváděného vzduchu do motoru. Důležitým volitelným doplňkem je pak tzv. cyklónový filtr sloužící jako předfiltr. V této nádobě se odděluje prach od vzduchu. Snižuje se tak zanášení vzduchového filtru motoru a prodlužuje se jeho životnost v prašném prostředí. Zanesený filtr může způsobovat snížení výkonu, zvýšenou spotřebu paliva anebo přehřívání motoru. Proto je Safari Snorkel tak oblíbený u uživatelů terénních aut a nutností je zejména u vojenských vozidel. Cyklonovým filtrem se nahrazuje hlavice Air Ram. Lze jej snadno a rychle vyčistit a dále používat.

Nová aerodynamická konstrukce

Zlepšený přístup vzduchu



Zlepšené oddělování vodních kapek

Zpracování šnorchlu i montážního materiálu je vždy na nejvyšší úrovni. Plastové části jsou vyrobené z kvalitního polyetylénu, který odolává UV záření a tím pádem zůstává pružný. Kovový montážní materiál je z nerezové oceli.

- SS1080HF** Safari Snorkel SS1080HF Kompatibilní s motory 3.6L Pentastar a 2.0L I4 Turbo GME Hurricane
- PBH000254** Donaldson cyklónový filtr 30cm, osazení 3,75
- PBH024256** Donaldson adaptér 3,5" na 3,75"



Cyklonový filtr



# Střešní nosiče ARB

# ARB 4X4 ACCESSORIES

Střešní nosič ARB, vyrobený z ocelových trubek v aerodynamickém designu. Nosič je povrchově ošetřen práškovým lakováním v šedém metalickém odstínu. Dodává se ve dvou variantách. V provedení Deluxe s celoobvodovým zvýšeným, pevně připojeným okrajem a v provedení Touring, který má zvýšené okraje pouze v přední části nosiče.



Střešní nosič ARB Deluxe



Střešní nosič ARB Trade



Střešní nosič plochý



Rolna pro nakládání dlouhých předmětů



Držák lopaty a heveru HI-lift



Dvojitý držák kanystrů

**3750010**  
**2-3500390**

Vnitřní výztuhy  
Držák pro 2 kusy 20 litrových plechových kanystrů

**K6202**  
**3700300**

Držák lopaty a heveru Hi-lift k nosiči ARB  
Rolna pro nakládání dlouhých předmětů

# Zásuvkový systém ARB Outback **ARB** 4X4 ACCESSORIES



obj. č. **RDRF790**

Zásuvkový systém ARB Outback umožňuje optimální využití nákladního prostoru vozu. Jednotlivé moduly - zásuvky, zásuvky s výsuvnou horní plochou. Spolu s bočním zakrytím dodávaným specificky podle typu vozu mohou vytvářet rovnou ložnou plochu. Boční krytí zároveň vytváří schránky využitelné pro uložení celé řady předmětů, např. přídatných baterií, heverů, kompresorů, nářadí (Moduly se dodávají bez vyobrazené lednice ARB).

*\*Boční zakrytí je určeno pro vozy bez subwooferu. Vozy se subwooferem budou potřebovat úpravu bočního zakrytí.*

**Zásuvkový systém má celou řadu předností:**

- robustní madla s uzamykáním
- pokrytí UV stabilním, odolným kobercem
- uzavřená kuličková ložiska a nerezové vodící kolejnice pro snadné zasouvání a vysouvání
- mechanismus zabraňující náhlému zasunutí vysunuté zásuvky
- individuální výběr a sestavení modulů



Sklopná oka - sada 4 ks  
obj. č. **BRDAPKIT**

# Sno-Way - zimní údržba - pluhy

**SNO-WAY**  
SNOW & ICE CONTROL EQUIPMENT

S pomocí sněžných pluhů Sno-Way uděláte z Vašeho vozu plnohodnotný stroj pro zimní údržbu a úklid sněhu. Sněžné pluhy Sno-Way od amerického výrobce jsou vybavené patentovanou funkcí DP (Down Pressure), která zvyšuje přítlak pluhu k podkladu a tím jeho účinnost a zároveň snižuje namáhání přední nápravy vozu. Z technických důvodů je maximální šířka pluhu omezena na 150 až 183 cm.

## Výhody pro uživatele

- DP (Down Pressure) systém v sériové výbavě
- sériově systém vodorovného vyrovnávání (nivo regulace)
- funkce zdvihání, naklápění, spouštění
- naklápění v úhlu 30° vlevo/vpravo
- štít Lexan s plastovým břitem



Pro použití pluhu je nutné na vozidlo nainstalovat montážní sadu. Pluh je potom připojen k vozidlu pomocí této montážní sady ve dvou bodech a pomocí elektrického konektoru je připojeno napájení. Kompletní elektrohydraulická jednotka je integrována na pluhu. Proto je možné pluh připojit k vozidlu během několika málo minut. Pro plnění podmínek pro provoz na pozemních komunikacích je nezbytné, aby pokud je pluh demontován, byl na montážní sadě nasazen ochranný plastový kryt. (obr. vpravo nahoře) **Obj. č. v přípravě.**

## Rozsah dodávky pluhu Sno-Way:

- elektrohydraulická jednotka
- štít pluhu Lexan s plastovým břitem
- kluzáky nastavení výšky břitu nad povrchem
- nosič přídavného osvětlení
- sada přídavného osvětlení
- LED obrysová světla
- boční žluté obrysově tyčky
- kabelový ovladač



Změny vyhrazeny

23.5.2019



*autosalon* \_\_\_\_\_  
**DAJBYCH**

# Katalog příslušenství

## Jeep Wrangler JL

Květen 2019



**4X4 ACCESSORIES**

**TAUBENREUTHER**



**OLD MAN EMU**  
4X4 SUSPENSION BY ARB

**SNO-WAY**  
SNOW & ICE CONTROL EQUIPMENT

DAJBYCH, s.r.o., Na Výsluní 33, Plzeň, 32600  
tel: +420377223535, fax: +420377223535  
e-mail: [shop@arb4x4.cz](mailto:shop@arb4x4.cz)

*autosalon* \_\_\_\_\_  
**DAJBYCH**

[www.dajbych.cz](http://www.dajbych.cz)

**ARB4x4.CZ**  
NOVÝ E-SHOP S OFFROAD PŘÍSLUŠENSTVÍM

e-shop: [www.ARB4x4.CZ](http://www.ARB4x4.CZ)