

autosalon
DAJBYCH

Katalog příslušenství

Suzuki Jimny GJ od roku 2018+

říjen 2019



4X4 ACCESSORIES

TAUBENREUTHER



DAJBYCH, s.r.o., Na Výsluní 33, Plzeň, 32600
tel: +420377223535, fax: +420377223535
e-mail: shop@arb4x4.cz

autosalon
DAJBYCH
www.dajbych.cz

ARB4x4.CZ
NOVÝ E-SHOP S OFFROAD PŘÍSLUŠENSTVÍM
e-shop: www.ARB4x4.CZ

Obsah

Předmluva.....	3
Podvozek OLD MAN EMU	4
ARB Air Locker - uzávěrky diferenciálů	5
Navijáky WARN pro Suzuki Jimny GJ.....	6
Montážní sada navijáku "Hidden"	7
Kryty podvozku Taubenreuther	8
ARB ochrana prahů	9
Střešní nosiče ARB	10
Střešní nosiče Rhino-Rack.....	11
Sno-Way - zimní údržba - pluhy	13

Předmluva

Rádi bychom Vám představili firmu DAJBYCH, s.r.o.

DAJBYCH je firma, ve které máme cit pro offroad maniačky tak i pro lidi, kteří potřebují svůj vůz, jako pracovní nástroj na který se mohou spolehnout 365 dní v roce. Proto jsou naše produkty ty z nejvybranějších a nabízíme vám to nejlepší možné včetně instalace a následného servisu.

Dlouhodobě spolupracujeme s firmami ARB, OLD MAN EMU, WARN, RHINO-RACK, SAFARI SNORKEL, SNO-WAY, TAUBENREUHTER a mnoha dalšími.

Katalog Vám ucelí nabídku našich produktů přesně pro Váš Suzuki Jimny GJ. Přejeme Vám hezké čtení.

Podvozek OLD MAN EMU



Zejména u vozidel 4x4 je vývoj systému pérování komplexním úkolem. Nejkritičtější faktorem je hmotnost vozidla. Vyvinutí pouze jedné varianty systému pérování není praktické, protože každý uživatel své vozidlo vybavuje a využívá jiným způsobem. Většina sad pérování, kterými jsou vozy 4x4 dodatečně vybavené má často jen jednu variantu bez možnosti konfigurace odpružení pro přední a zadní nápravu nezávisle. V této konfiguraci často hraje hlavní roli zvýšení bez ohledu na celkové vyladění a nastavení podvozku je pak často příliš nepohodlné nebo nestabilní. Firma OLD MAN EMU se vydává komplikovanější cestou: pro různé situace používá různé typy pružin a tlumičů pro přední i zadní nápravu individuálně. Pro správné určení komponentů je rozhodující zejména zatížení náprav. Proto je možno zvolit více variant pružin a tlumičů a je tak možno dosáhnout optimálního výsledku. Kompletní pérování pro Suzuki Jimny GJ nabízí zvýšení pérování a zvětšení jeho chodu o 40 mm na přední nápravě a zadní nápravě. Díky tomuto zvýšení je pak možno použít i větší průměr pneumatik, čímž se docílí dalšího zvýšení.



Abychom byli schopni nabídnout podvozek, který bude maximálně odpovídat Vaším požadavkům, potřebujeme k tomu co nejvíce informací, jak je to jen možné. Proto Vás prosíme, abyste si vyžádali individuální nabídku. Piště nám na shop@arb4x4.cz



Klíčové vlastností nových tlumičů OLD MAN EMU Nitrocharger Sport

- 1) Kvalitní pouzdra jsou vyrobená z polyuretanových pryžových materiálů.
- 2) Vnější plastový kryt chrání tlumič před kamínky a nečistotami.
- 3) Pístnice o průměru 18 mm je vyrobená z pevnostní oceli, na povrchu indukčně kalená a pochromovaná.
- 4) Pístnice je vedená nově konstruovaným bronzovým pouzdem s teflonovou úpravou a utěsněna novým těsněním se 3 břity. To zabraňuje úniku oleje.
- 5) Pracovní povrch válce je potažený teflonem.
- 6) Tlumič je naplněn dusíkem, který zvyšuje rozsah pracovních teplot a zlepšuje průtok oleje.
- 7) Píst nové konstrukce s velkým průtokem snižuje pění a přehřívání oleje. Technologie dvou průtokových talířových lamel zajišťuje nezávisle na řídiči optimální nastavení v celém spektru jízdních režimů.
- 8) Vysoce kvalitní olej je odolný proti vadnutí a pění.
- 9) Vnější plášť tlumiče má zesílenou stěnu o tloušťce 1,6 mm. Ta zajišťuje větší odolnost tlumiče proti poškození.
- 10) Nová je i konstrukce přepouštěcího ventilu s technologií talířových lamel, která optimalizuje průtok oleje.

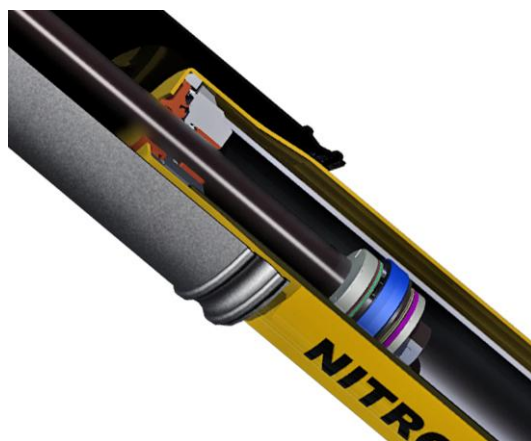

ARB Air Locker - uzávěrky diferenciálů



100% uzávěrkou diferenciálu ARB lze u Jimny GJ vybavit přední i zadní nápravu. Výhodou této uzávěrky je to, že v běžném provozu funguje jako běžný otevřený diferenciál. To nezpůsobuje žádné nadměrné opotřebení pneumatik, nedochází k překvapivému a neočekávanému uzamčení a tím ani ke snížení ovladatelnosti vozu. V terénu, kde to situace vyžaduje, lze pomocí tlačítka umístěného na palubní desce uzavřít zvolenou nápravu ve zlomku sekundy se 100% účinností. Zapnutý kompresor udržuje potřebnou zásobu stlačeného vzduchu, aby bylo možné uzávěrku kdykoli aktivovat. Vhodná pozice pro umístění kompresoru je motorový prostor.

Pro ovládání uzávěrky ARB je možno zvolit ze tří variant kompresorů.

První variantou je ekonomická verze malého kompresoru (**CKSA12**), který však umožňuje pouze ovládání jedné nebo dvou uzávěrek.

Druhou variantou je použití většího kompresoru (**CKMA12**), jenž ve spojení s hadicí (**171302**) dokáže mimo ovládání uzávěrek také hustit pneumatiky, případně čluny, matrace, míče, kola apod. Pro huštění pneumatik je vhodné použít také nástavec s tlakoměrem s možností snižování tlaku (**ARB605A**).

Třetí variantou je volba dvojitého velkého kompresoru **CKMTA12**, který spolu s příslušenstvím zvládne pohánět i menší vzduchové nářadí.

- RD206** Přední uzávěrka ARB RD206
- RD208** Zadní uzávěrka ARB RD208
- 100601SP** Kit pro přední uzávěrku Jimny GJ
- 171503** Montážní sada zásobníku vzduchu na dvojitý kompresor pro uzávěrku

- CKMA12** Kompresor Medium CKMA12
- CKMTA12** Dvojitý kompresor CKMTA12
- 171302** Hadice s adapterem 6m
- ARB605A** Nástavec s analogovým tlakoměrem



uzávěrka ARB



kompresor ARB CKSA12



kompresor ARB CKMA12



kompresor ARB CKMTA12



hadice ARB 171302



nástavec s analogovým tlakoměrem ARB 605A

Navijáky WARN pro Suzuki Jimny GJ



Naše produkty pocházejí od vedoucí firmy na trhu s automobilovými vyprošťovacími navijáky, od firmy WARN z USA. Kvalita a funkčnost se opírá o sedmdesátiletou zkušenost na trhu. Pro Suzuki Jimny GJ nabízíme kvalitní navijáky osvědčené koncepce. Tyto kompaktní navijáky moderního vzhledu vynikají celou řadou vlastností.

WARN VRX

Ať už jde o každodenní práci v přírodě nebo na farmě, trvanlivost není nikdy špatná věc.

Nové navijáky WARN VRX jsou definicí trvanlivosti. Nejen, že je nový VRX zcela vodotěsný IP68, má také robustní celokovové hnací a koncové pouzdro, lepší design spojky, vyšší kapacitu a špičkovou technologii motoru. Nový VRX ve své třídě vyzdvihuje všechny funkce našeho standardního navijáku s výjimkou ceny.

Výsledek: spousta schopností při pomoci v práci.

Naviják WARN VRX je navíc možné doplnit o rádiové ovládání WARN.

101040 WARN VRX 45-S, 2 041 kg
90288 WARN rádiové ovládání ATV/UTV

WARN AXON

Navijáky WARN AXON jsou přesně to pravé pro projížďky ve skalnatém, nepředvídatelném terénu, kde se snadno můžete dostat do situace, kdy se čtyřkolkou uvíznete.

Právě proto představuje americký výrobce navijáků firma WARN svoji novou modelovou řadu navijáků AXON. Navijáky AXON si zakládají na pověsti budované přes 70 let.

Byly zcela nově vyvinuté, aby splňovaly všechny požadavky na moderní ATV naviják, který odolá blátu i vodě. Proto jsou elektrické komponenty zapuštěné do těla navijáku. Díky tomu má řada navijáku AXON stupeň krytí IP68, takže jsou připravené na nehostinné podmínky kdekoliv a kdykoliv.

101140 WARN AXON 45-S, 2 041 kg
101150 WARN AXON 55-S, 2 494 kg



WARN VRX 45-S



WARN AXON 45-S



WARN AXON 55-S



WARN rádiové ovládání (Pouze WARN VRX)

Montážní sada navijáku "Hidden"

TAUBENREUTHER

Montážní sada typu "Hidden" slouží k trvalému, neodnímatelnému upevnění navijáku k vozu. A zároveň je naviják ukrytý v originálním nárazníku. Díky použití navijáku WARN VRX a AXON se syntetickým lanem navijáky kopírují rozměry vozidla. Sada je schválena u Ministerstva dopravy České republiky a DAJBYCH, s.r.o. má oprávnění zapsat tuto montážní sadu s navijákem WARN do technického průkazu vozu.

16-3170NW Montážní sada bez navijáku, bez syntetického lana, bez hliníkového průvzlaku

Do montážní sady **16-3170NW** je možné použít konkrétní navijáky:

- WARN VRX 45-S
- WARN AXON 45-S
- WARN AXON 55-S

16-3170-ENTRY Montážní sada navijáku včetně navijáku WARN VRX 45-S

16-3170-PREM Montážní sada navijáku včetně navijáku WARN AXON 45-S

16-3170-ULTI Montážní sada navijáku včetně navijáku WARN AXON 55-S

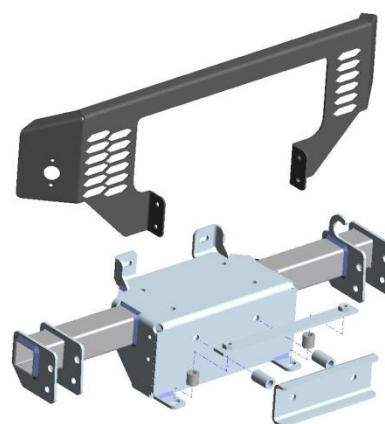

Kryty podvozku Taubenreuther

TAUBENREUTHER

Při jízdě v terénu může dojít k poškození některých důležitých součástí vozu. Vhodně zvolené kryty spodní části podvozku mohou tomuto poškození zabránit. Kryty německého výrobce Taubenreuther jsou určeny k ochraně důležitých prvků vozidla. Jsou vyrobené z hliníkové slitiny o tloušťce 6 mm. Jednotlivé kryty lze namontovat i samostatně a jejich montáž není závislá na montáži všech ostatních krytů. Jednotlivé panely jsou vyrobené tak, aby je bylo možno namontovat bez vrtání, řezání nebo svařování. K montáži se používají originální úchytné body, případně tam, kde je to nutné, výrobce dodává přídatné držáky nebo další montážní materiál. Kryt zároveň umožňují běžný servis bez nutnosti demontáže. Kryty zároveň zajišťují dostatečný přístup vzduchu k motoru a k převodovce a proto je zabráněno přehřívání vlivem zhoršeného chlazení.

29-T040201 Kryt motoru

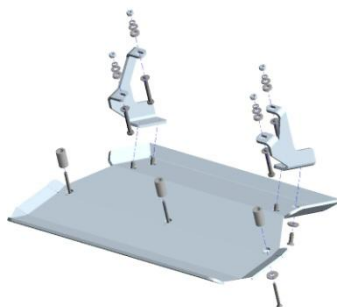

29-T040202 Kryt předního diferenciálu

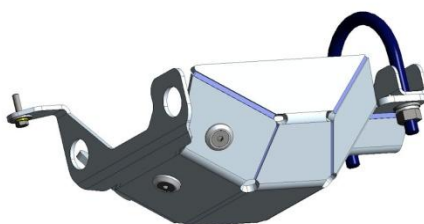

29-T040203 Kryt převodovky

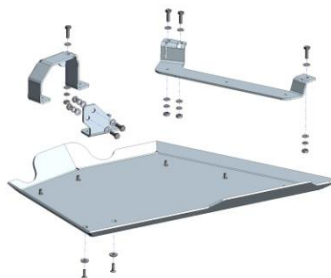

29-T040205 Kryt zadního diferenciálu

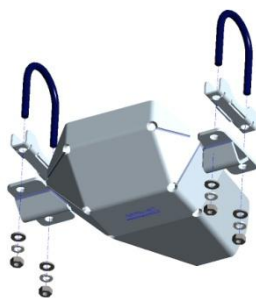

29-T040205 Kryt palivového čerpadla

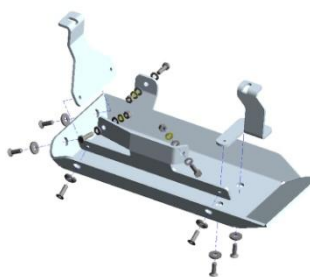

ARB ochrana prahů

ARB 4X4 ACCESSORIES

V terénu je zapotřebí nášlapů, které ochrání vůz před poškozením při projíždění obtížných cest. Přesně takové parametry splňují ochrany prahů ARB. V angličtině se nazývají Rock sliders a přesně k tomu slouží pro ochranu vozidla před kameny. Odolné ocelové trubky o průměru 60,3 mm jsou tak dostatečnou ochranou vozu i ve velmi náročném terénu. **Obj. č. 4424010**

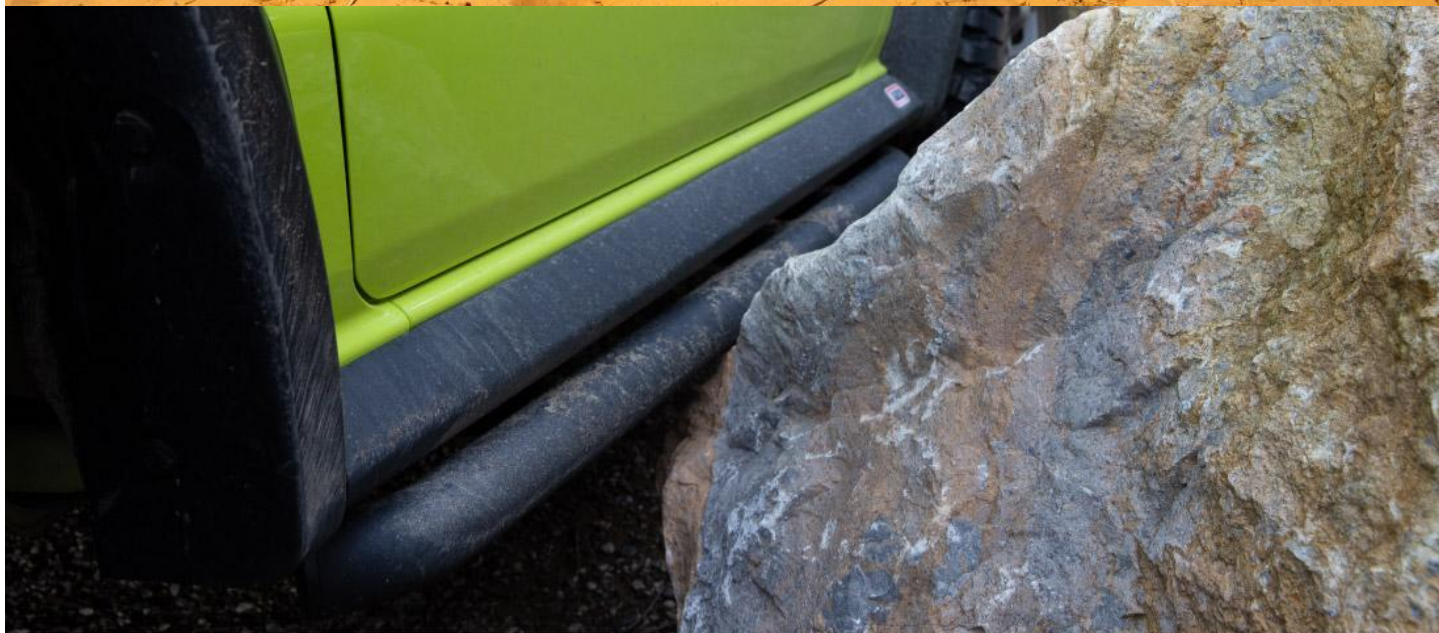

Střešní nosiče ARB

ARB 4X4 ACCESSORIES

Střešní nosič ARB, vyrobený z ocelových trubek v aerodynamickém designu. Nosič je povrchově ošetřen práškovým lakováním v šedém metalickém odstínu. Pro Jimny GJ dodáváme plochý střešní nosič. Obj. č. 3700110 (patky) + 3800180 (nosič plochý 1330x1250 mm) + 4601015 (plastové krytky patek pro ochranu střechy vozu).



Střešní nosiče Rhino-Rack



Střešní nosiče od největšího australského výrobce zaujmou především moderním vzhledem, aerodynamickou konstrukcí a nízkou hmotností. Nosiče jsou vyrobené z hliníku s černou povrchovou úpravou a jsou nýtované. To umožňuje také případnou úpravu jejich rozměrů nebo výměnu jednotlivých komponentů. Rohy jsou propojené koncovkami z nylonu vyztuženého skelnými vlákny. K nosičům se dodává celá řada příslušenství jako boční zvýšené okraje, držáky rezervního kola, držáky kanýstrů, lopaty, heveru Hi-Lift, přidavných světlometů apod.



Plošina Pioneer



Příčnický Heavy Duty

Střešní nosič na kabinu vozu

Schválené zatížení střechy je dle výrobce 30 kg.

50-10JB9900 Střešní nosič s plošinou Pioneer 1528 mm x 1376 mm

50-10JB9901 Střešní nosič s plošinou Pioneer 1928 mm x 1376 mm



Střešní nosič s plošinou Pioneer 1528 mm x 1376 mm



Střešní nosič s plošinou Pioneer 1928 mm x 1376 mm

Vybrané příslušenství k plošinám Rhino-Rack Pioneer

43140B	Boční zvýšené okraje 1528 x 1376 mm	43144B	Boční zvýšené okraje 1928 x 1376 mm
43164B	Boční/přední (zadní) 1528 x 1376 mm	43164B	Boční/přední (zadní) 1528 x 1376 mm
43181B	Zvýšený okraj - celý obvod nosiče 1528 x 1376 mm	43183B	Zvýšený okraj - celý obvod nosiče 1928 x 1376 mm
43120B	Přídavné příčky pro střešní stan - pár	RPLB	Držák přídavného světlometu - jednotlivý kus
43173	Držáky přídavných LED světlometů - sada	31110	Držáky markýzy
RPCB	Držák pro kombinaci 43103 a 43101	43101	Držák heveru Hi-Lift
RSWH	Držák rezervního kola	43106	Šroubovací oka pro ukotvení nákladu- pár
43103	Držák lopaty (do průměru násady do 40 mm)	43108	Držák 20 lt plechového kanystru-horizontální
43107	Držák 20 lt plechového kanystru-vertikální		



boční zvýšený okraj

přední / boční zvýšený okraj

celoobvodový zvýšený okraj

příčky pro stan, nosiče kol apod.

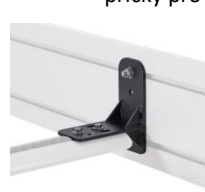

držáky LED světel

držák světlometu

držák RPCB

držák markýzy

držák rezervy



držák heveru

držák lopaty / rýče

šroubovací oko

vertikální držák kanystru

horizontální držák kanystru

Střešní nosič na kabinu vozu - příčné tyče Heavy Duty 1375 mm (JA0631)



Střešní nosič na kabinu vozu - aerodynamické příčné tyče Vortex 1375 mm (JA2491)



Sno-Way - zimní údržba - pluhy

SNO-WAY
SNOW & ICE CONTROL EQUIPMENT

S pomocí sněžných pluhů Sno-Way uděláte z Vašeho vozu plnohodnotný stroj pro zimní údržbu a úklid sněhu. Sněžné pluhy Sno-Way od amerického výrobce jsou vybavené patentovanou funkcí DP (Down Pressure), která zvyšuje přítlak pluhu k podkladu a tím jeho účinnost a zároveň snižuje namáhání přední nápravy vozu. Z technických důvodů je maximální šířka pluhu omezena na 150 až 183 cm.

Výhody pro uživatele

- DP (Down Pressure) systém v sériové výbavě
- sériově systém vodorovného vyrovnávání (nivo regulace)
- funkce zdvihání, naklápění, spouštění
- naklápění v úhlu 30° vlevo/vpravo
- štít Lexan s plastovým břitem



Pro použití pluhu je nutné na vozidlo nainstalovat montážní sadu. Pluh je potom připojen k vozidlu pomocí této montážní sady ve dvou bodech a pomocí elektrického konektoru je připojeno napájení. Kompletní elektrohydraulická jednotka je integrována na pluhu. Proto je možné pluh připojit k vozidlu během několika málo minut. Pro plnění podmínek pro provoz na pozemních komunikacích je nezbytné, aby pokud je pluh demontován, byl na montážní sadě nasazen ochranný plastový kryt. (obr. vpravo nahoře) Obj. č. 5-294

Rozsah dodávky pluhu Sno-Way:

- elektrohydraulická jednotka
- štít pluhu Lexan s plastovým břitem
- kluzáky nastavení výšky břitu nad povrchem
- nosič přídavného osvětlení
- sada přídavného osvětlení
- LED obrysová světla
- boční žluté obrysové tyčky
- kabelový ovladač



Změny vyhrazeny

9. 1. 2020

autosalon _____
DAJBYCH

Katalog příslušenství

Suzuki Jimny GJ

Květen 2019



4X4 ACCESSORIES

TAUBENREUTHER



SNO-WAY
SNOW & ICE CONTROL EQUIPMENT

DAJBYCH, s.r.o., Na Výsluní 33, Plzeň, 32600
tel: +420377223535, fax: +420377223535
e-mail: shop@arb4x4.cz

autosalon _____
DAJBYCH

www.dajbych.cz

ARB4x4.CZ
NOVÝ E-SHOP S OFFROAD PŘÍSLUŠENSTVÍM

e-shop: www.ARB4x4.CZ